

Type 1

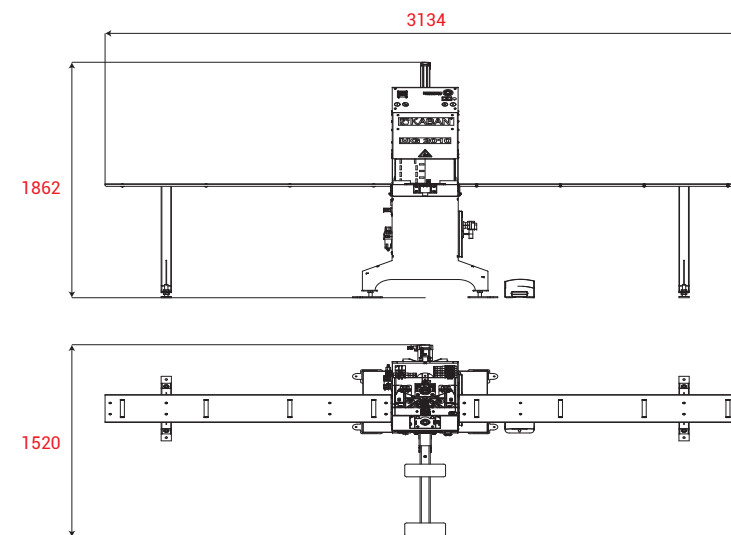

- Plaque de soudure en acier de qualité qui ne rouille pas.
- Machine solide composée de fonte.



Caractéristiques générales

- Effectue la soudure en V pour les profils en PVC.
- Peut également effectuer la soudure à 90°.
- Effectue la soudure normal et à (0,2mm)
- La durée de chauffage et de soudure est réglable digitalement.
- Buté du centre avec ouverture et fermeture simplifiée.

MG 2010

230 V (50-60 Hz) (kW)	6-8 bar (t/dk)	kg	W x L x H (mm)	a x h (mm) (min.)	a x h (mm) (max.)	A x B (mm)	r* (mm)
3,2	22	213	3134 x 1520 x 1862	40 x 40	135 x 180		90°