

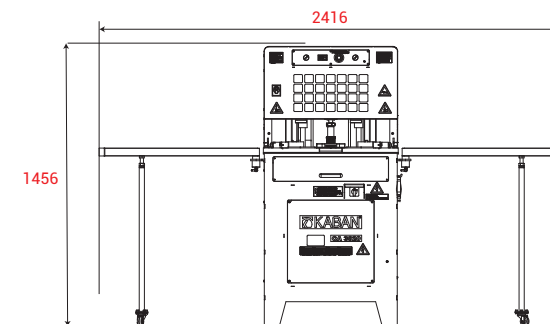

- La hauteur de la lame est réglable pour nettoyer les ébavure de la parti supérieur du cadre laminé ou non.
- Nettoie simultanément la partie supérieur et la partie inférieur.
- Changement de lame facile.

- Système modulaire
- Sur un module il est possible de fixer 3 couteaux pour profil différent.
- Nettoie les bavures apparue sur la parti extérieur lors de la soudure.
- L'ébavurage des coins se faits de façon minutieuse grâce a un système hydropneumatique .

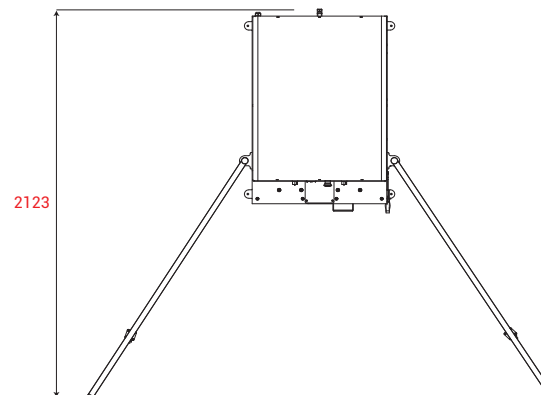

Caractéristiques générales

- Ebavurage des coins des cadres à 90° d'angles.
- L'ébavurage des coins, de la partie supérieur et inférieur indépendamment les une des autres.
- Une table existe pour les longs profils.

Option



- Lame d'ébavurage des coins

CA 3020

400 V (50-60 Hz) (kW)	6-8 bar (t/dk)	kg	W x L x H (mm)	a x h (mm) (min.)	a x h (mm) (max.)	ØD x Ød x b (mm)	A x B (mm)
1,1	75	385	2416 x 2123 x 1456	35 x (+)	130 x 150	220 x 32 x 150	340 x 340